



注意：熱表面

空氣烤箱使用說明書

AFO-30T



- 在使用本產品之前，請務必仔細閱讀本說明書
- 本說明書將幫助您充分利用該空氣烤箱
- 請務必妥善保管好本書，以便日後能隨時查閱（保留備用）

目錄

◆ 產品基礎規格	3
◆ 安全注意事項	4
◆ 產品特點	5
◆ 產品部件名稱	6
◆ 產品詳細介紹	7
◆ 首次使用	10
◆ 操作指南	11
◆ 烹飪功能參考表	15
◆ 更換爐燈	16
內玻璃門拆卸	17
清潔保養及存放	18
故障排除	19

產品基礎規格

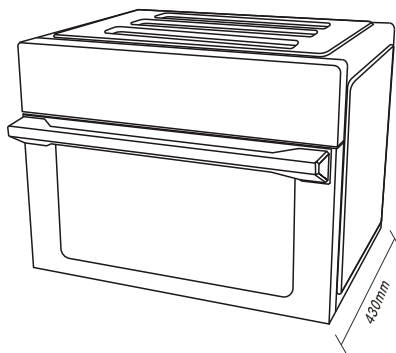
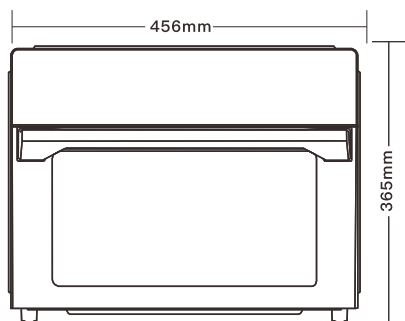

- 提示：①產品尺寸的順序是長×寬×高，為約數，具體尺寸請參照實物
②由於我們的產品在不斷改進，因此技術參數如有變更，恕不另行通知

規格參數

電壓	功率	容量	產品尺寸
110V~	1400W	30L	456x430x365mm

用前須知

- ◆ 使用前，如有任何物件的缺失，請與我們聯系。
- ◆ 務必閱讀以下注意事項，在充分理解內容的基礎上，保證始終正確使用本產品。
- ◆ 務必參閱所選購附件隨附的使用說明書。

安全注意事項

使用產品時必須遵守下列安全預防措施：

- 1 在插入電源之前，請先檢查家中的電壓與設備上的電壓是否相符。
- 2 為避免發生火災，切勿在无人看管情況下使用空氣烤箱。
- 3 每次使用前，請檢查電線或插頭是否完整，外表是否損壞。
- 4 使用空氣烤箱時，如果電路過載，可能導致空氣烤箱工作異常。空氣烤箱應單獨使用一條線路。
- 5 若電器的電線或插頭損壞、發生故障、掉落或以其它方式受損、無法正常工作，請勿進行操作，必須由製造商服務處或具有相關資格的人員加以更換以避免危險。
- 6 嚴禁拉拽電源線，不可私自更換電源線或者拆卸，以防電擊。
- 7 請不要使用未經製造商認可的配件，可能會導致人身傷害。
- 8 禁止將電源線，插頭或空氣烤箱放入水中或其他液體中，以免發生觸電危險。
- 9 請將空氣烤箱放在乾燥、平坦的地方使用，並在周圍保留足夠的空間，與周圍物品保持至少10-15cm的距離。
- 10 使用烤箱時，表面溫度較高，請勿隨意觸摸。如需取出配件或者移動烤箱，請先切斷電源並使用烤箱專用手套。
- 11 本電器不預期供生理、感知、心智能力、經驗或知識不足之使用者（包含孩童）使用，除非在對其負有安全責任的人員之監護或指導下安全使用。
- 12 孩童應受監護，以確保孩童不嬉玩電器。
- 13 嚴禁將空氣烤箱靠近易燃物，使用時注意遠離窗簾、布簾、幕牆或任何易燃物，以防止造成火災，嚴禁將本電器放置在燃氣、電爐或烤爐上。
- 14 電器不得藉由外接計時器或分離遙控系統操作。
- 15 空氣烤箱上不得放置任何物品，請勿遮擋或覆蓋烤箱的散熱處；以免溫度過高而引起險情。當空氣烤箱玻璃門打開時，不可將食物放置在玻璃門上，以免高溫一起玻璃爆裂造成傷害。
- 16 使用完畢後，請關閉空氣烤箱並拔掉電源。
- 17 不可在空氣烤箱內放置體積過大的食物、用金屬箔紙包裹的食物及廚房器皿。以免產生火災或危險。
- 18 不可將下列物品放入烤箱中燒烤，如：紙張、硬紙板、塑膠、布料等易燃物品。
- 19 不可將密閉的容器放置空氣烤箱加熱，以免產生爆炸或危險。
- 20 不可用金屬箔紙蓋住接屑盤及烤箱的其他部件。會導致空氣烤箱溫度過高引發危險。
- 21 請定期清潔空氣烤箱，以防殘留的油脂著火。
- 22 不可使用金屬洗碗刷清洗烤箱，洗碗刷上的金屬絲可能會斷落並接觸到電氣元件，帶來觸電危險。
- 23 請使用柔軟的布清潔空氣烤箱及其玻璃爐門，不要使用鋒利的清潔器具以防對玻璃門造成損壞。
- 24 本產品僅適用於家庭使用，不可於戶外使用，切勿將此空氣烤箱用於未指定之其他用途。

產品特點

1

30L大容量，創造無限可能，多層同時烘烤，滿足大家庭使用。

2

採用全新360°熱循環技術、1500w大功率，全面滲透食物，上色快、表皮酥，口感飽滿豐富。

3

內置可拆防爆爐燈，烹飪過程清晰可見。

4

背部集中性散熱位置，安全，高效。

5

門傳感器，在烹飪期間開門，空氣烤箱會自動暫停，關門即恢復烹飪程序。

6

雙層鋼化隔熱玻璃，鎖住熱能量，留住色香味

7

雙重烹飪功能，使食物達到兩種口感的效果，讓烹飪事半功倍。

8

滿足一機多用，超高性價比

9

內置式接渣盤，輕鬆取出清潔油垢碎屑。

10

防滑腳墊，平穩放置，更加安心。

產品部件名稱

產品構成

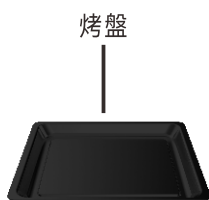
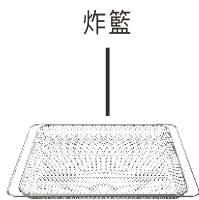
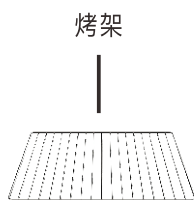

轉叉



取食夾

烤架：可用於烤肉、面包片、披薩等食物。

炸籃：與空氣炸功能搭配使用，可烹飪炸薯條、炸雞翅、洋蔥圈等食物。

烤盤：可用於烤餅乾、蛋糕、烤雞等食物；也可用於接住烹飪時食物產生多余的水分和油脂。

接屑盤：用於接住食物的碎屑。

轉叉：用於整雞、火雞和其他肉類。

取食夾：用於放入/取出轉叉。

產品詳細介紹

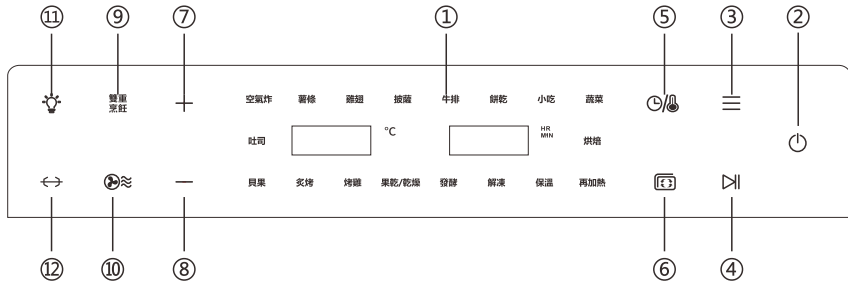

① 空氣烤箱功能概述

預設	預設溫度	預設時間	溫度範圍	時間範圍
空氣炸	200°C	10分鐘	90-230°C	1分鐘-2小時
薯條	230°C	18分鐘	90-230°C	1分鐘-2小時
雞翅	230°C	18分鐘	90-230°C	1分鐘-2小時
披薩	230°C	11分鐘	90-230°C	1分鐘-2小時
牛扒	230°C	7分鐘	90-230°C	1分鐘-2小時
曲奇	180°C	15分鐘	90-230°C	1分鐘-2小時
小吃	200°C	18分鐘	90-230°C	1分鐘-2小時
蔬菜	230°C	15分鐘	90-230°C	1分鐘-2小時
吐司			1-7	1~7分鐘
烘焙	175°C	25分鐘	90-230°C	1分鐘-2小時
百吉餅	230°C	13分鐘	90-230°C	1分鐘-2小時
炙烤	230°C	10分鐘	90-230°C	1分鐘-2小時
烤雞	200°C	30分鐘	90-230°C	1分鐘-2小時
果乾	60°C	5小時	30-80°C	1小時-12小時
發酵	34°C	45分鐘	30-40°C	1分鐘-8小時
解凍	50°C	20分鐘	30-80°C	1分鐘-2小時
再加熱	95°C	5分鐘	90-230°C	1分鐘-2小時
保溫	50°C	4小時	30-120°C	1分鐘-8小時

產品詳細介紹

② 開啟/關閉

用於開啟/關閉空氣烤箱。觸摸「開關」圖標，即可開啟/關閉空氣烤箱。

③ 菜單

您可以通過持續點擊或長按該圖標選擇功能，也可以通過點擊烤箱左邊「+」「-」圖標選擇功能。

④ 開始/停止

點擊「開始/停止」圖標開始或停止烹飪。

⑤ 時間/溫度

觸摸「溫度/時間」圖標可進入溫度和時間調節。

⑥ 預熱

選擇程序並調整溫度後，觸摸「預熱」圖標可預熱空氣烤箱。（無需觸摸「開始/暫停」圖標即可啟動預熱程序。預熱後，烤箱將發出5聲蜂鳴音，「Add Food」將顯示在顯示屏上。）

⑦ +

點擊該圖標選擇菜單或調節時間與溫度

⑧ -

點擊該圖標選擇菜單或調節時間幾溫度

⑨ 雙重烹飪

按下「智能雙重烹飪」圖標後，程序設定的可選擇的5個功能 AIR FRY/BAKE/BROIL/ROAST/WARM 會閃爍；先選擇第一個功能，再按下「時間/溫度」分別調節，然後再按「菜單」圖標表示選定第一個功能；重複進行選擇第一個功能的操作，當面板顯示兩個選擇的功能後，表示選擇完畢。再按「啟動」按鈕即可開始烹飪。

在烹飪過程中，第一段程序結束後蜂鳴器連續響3次會自動轉到第二個程序，直到顯示屏顯示End來表示烹飪結束。

產品詳細介紹

⑩ 空氣炸

「空氣炸」圖標指烤箱風機的工作狀態。圖標會在工作時閃爍。

⑪ 爐燈

按「爐燈」圖標去開燈/關燈（手動操作後，會在五分鐘內自動關燈）。

⑫ 轉叉

它用於烹飪所有需要旋轉的食物。選擇所需程序並設置溫度/時間後，按下啟動按鈕開始烹飪，然後按下轉叉按鈕。

首次使用

- 1 除去所有包裝，以及旋鈕或控制面板上的塑封紙。

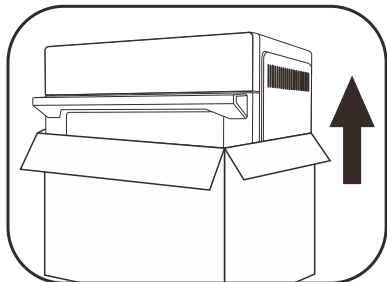

- 2 空氣烤箱放置平穩的桌面上，烤箱背面離牆壁至少10cm以上，保持桌面整潔，無易燃物品。

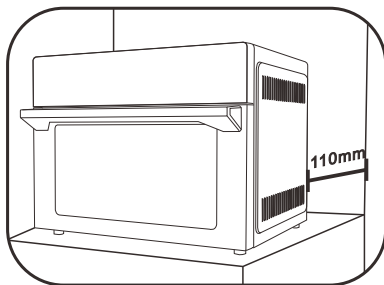

- 3 從控制面板上撕下保護膜。（本貼膜用於保護面板，您可以撕下或保留它）

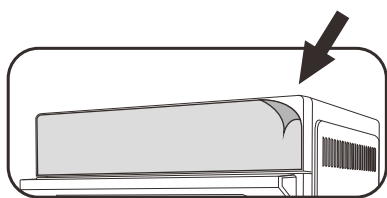

- 4 首次使用時，撕掉面板表面的保護膜。清潔乾淨所有配件及空氣烤箱的內部，待乾燥後將配件放回烤箱。

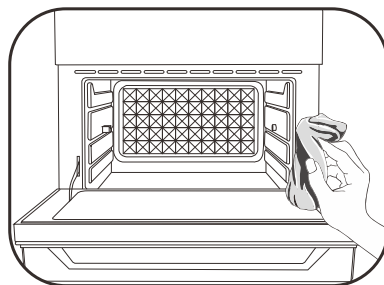

- 5 檢查電源、插座等，確認符合產品使用說明書的要求，然後接通電源。

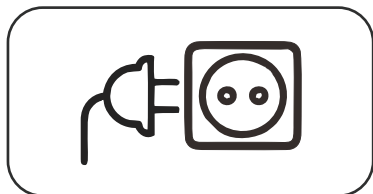

- 6 首次使用，空氣烤箱會散發出異味或冒煙現象，這是塗抹在發熱管上起保護作用的油遇熱而引起的，屬於正常現象，保護膜均通過食品安全檢測，建議先將空氣烤箱空燒。

空燒方法：建議最高溫230°空燒15分鐘，起到殺菌和去除異味的作用。

操作指南



開機

菜單

預熱

配件位置

開始

1



插入電源，按下電源開關，啟動烤箱，屏幕將會亮起。

2



點擊「菜單」圖標選擇所需菜單，或者通過「+」和「-」圖標來選擇你想要的功能，屏幕會顯示所選功能的默認時間與溫度。使用者可以通過 圖標自行調整所需的時間溫度。

注意：吐司功能上的溫度無法調整。只能通過按 圖標後點擊「+」和「-」圖標調節檔位（共七個檔位可選）

3



點擊 圖標，預熱空氣烤箱。當內部溫度達到150°C時，「Add Food」信號將出現。（預熱後，將食物放入烤箱並關上門，程序將自動啟動開始烹飪。）

注意：吐司、果乾、發酵、解凍、再加熱和保溫程序不需要預熱。

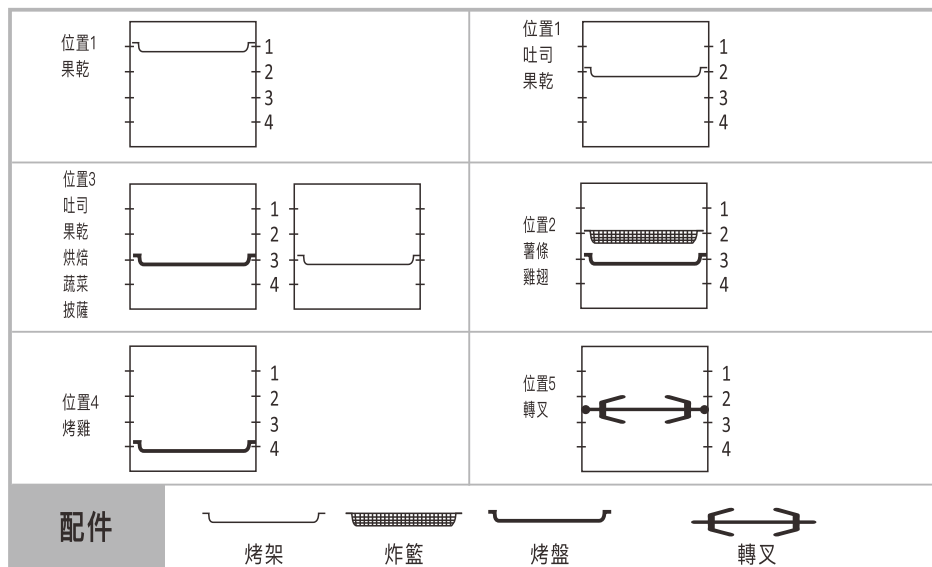

注意：當使用烤架或炸籃烹飪多油脂的食物時，例如雞翅，需要把烤盤放在下一層，以防油脂滴落發熱管。

4 配件位置

將裝好食物的配件放入烤箱合適的位置，然後關上門，烤箱里有四個凹槽位置，請參考上述配件位置圖去放置配件。

注意：如需要使用轉叉功能，固定好食物后放入烤箱內。

5 開啟/停止

如不需要進行預熱，請點擊「啟動/停止」圖標開始烹飪，屏幕會顯示時間倒計時。當烹飪完成時，它將會響5聲，顯示屏會顯示「結束」，所有菜單圖標再次亮起。

注意：如需要轉叉，在點擊「啟動/停止」圖標後點擊「轉叉」圖標即可。

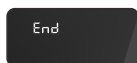

烹飪完成後，烤箱將發出5聲蜂鳴音，顯示屏將顯示「End」，所有菜單圖標都將亮起。

注意：屏幕將繼續顯示「End」，直到按「下一菜單」；風扇將繼續空轉4分鐘冷卻機子。

雙重烹飪



開機

菜單

預熱

配件位置

開始

1



插入電源，按下電源開關，啟動烤箱，屏幕將會亮起。

第一步

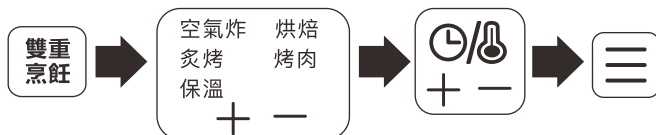



2

雙重烹飪

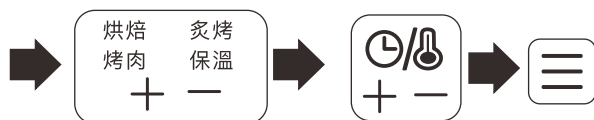
第二步



點擊「DUAL COOK」圖標，五個功能（空氣炸/烘焙/炙烤/烤肉/保溫）

會持續閃爍，點擊「+」圖標選定空氣炸程序，該程序會改為長亮狀態（其餘四個程序繼續呈現閃爍狀態）。點擊「圖標後，通過「+」和「-」調整您想要的時間和溫度。然後點擊「」鍵鎖定第一個程序；選擇第二個程序時，重複第一步的操作即可。

注意：如果您想在烹飪過程中取消雙重烹飪功能，點擊「」圖標，然後點擊「慢煮」圖標返回主菜單即可。

雙重烹飪

開機

菜單

預熱

配件位置

開始



點擊  圖標，預熱空氣烤箱。當內部溫度達到150°C時，「Add Food」信號將出現。（預熱後，將食物放入烤箱並關上門，程序將自動啟動自動開始烹飪。）

4 配件位置

將裝好食物的配件放入烤箱合適的位置，然後關上門，烤箱里有四個凹槽位置，請參考上述配件位置圖去放置配件。

注意：如需要使用轉叉功能，固定好食物后放入烤箱內。

5 開啟/停止

如不需要進行預熱，請點擊「開啟/停止」圖標開始烹飪，屏幕會顯示時間倒計時。當烹飪完成時，它將會嗶5聲，顯示屏會顯示「End」，所有菜單圖標再次亮起。

注意：如需要轉叉，在點擊「開啟/停止」圖標后點擊「轉叉」圖標即可。

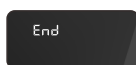

烹飪完成後，烤箱將發出5聲蜂鳴音，顯示屏將顯示「End」，所有菜單圖標都將亮起。

注意：屏幕將繼續顯示「End」，直到按「下一菜單」；風扇將繼續空轉4分鐘冷卻機子。

烹飪功能參考表

功能	預熱	建議食物數量	建議配件	建議放入位置
空氣炸	是	取決於所選食物	炸藍	2
薯條	是	550克	炸藍	2
雞翅	是	1038克 (28只)	炸藍	2
披薩	是	13寸	烤盤或烤架	3
牛扒	是	190克	烤盤或烤架	2
曲奇	是	取決於 所選食物	烤盤	2
小吃	是		烤盤或烤架	3
蔬菜	是		烤盤或炸藍	3
吐司	否	6片	烤架	2或3
烘焙	是	取決於 所選食物	烤盤或烤架	3
百吉餅	是		烤盤或炸藍	2
炙烤	是		烤盤或烤架	2
烤雞	是		烤盤或轉叉	4或者轉叉
果乾	否		炸藍	1或2或3
發酵	否		烤盤	3
解凍	否		烤盤	2
再加熱	否		烤架	3
保溫	否		烤盤	2

在烹飪過程中玻璃門上有水汽是正常現象，建議您在烹飪前進行預熱。

更換爐燈



註意：在換燈前，必需要確保烤箱已經拔掉電源和充分冷卻後才能進行更換。(燈泡規格:25w)

1.順時針旋轉燈罩扭動爐燈

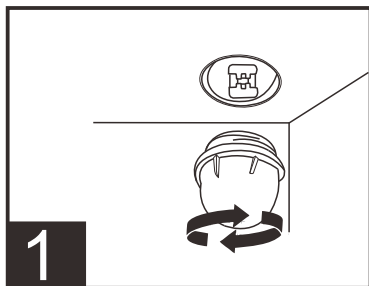

2.扭松後直接把舊燈拔出

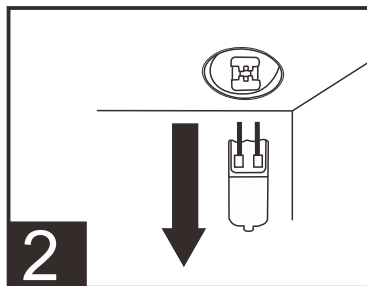

3.放入新爐燈

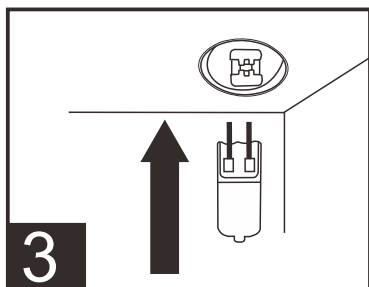

4.逆時針旋轉燈罩直到把它擰緊。

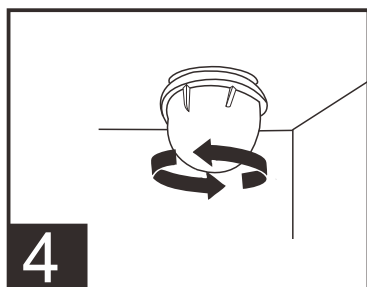

內玻璃門拆卸

注意： 必須確保玻璃門完全冷卻後才進行拆卸和清洗。

1. 使用螺絲刀逆時針轉動螺絲；

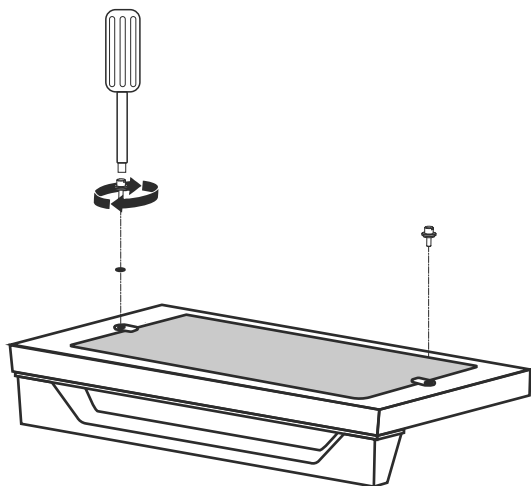

2. 可以使用矽膠吸盤吸住玻璃，然後用手取出玻璃；

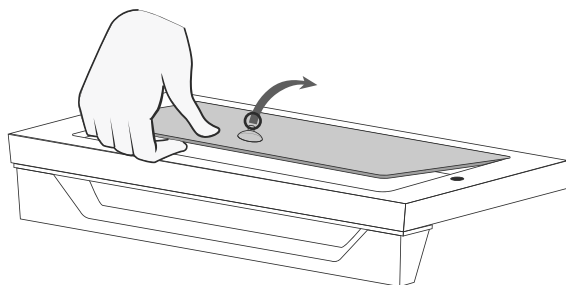

3. 等清潔幹淨搽幹水分後，將玻璃門放回原處，順時針轉動螺絲釘安裝回去。

清潔保養及存放



清潔烤箱前，請先拔掉電源插頭，等待空氣烤箱完全冷卻後再進行拆卸和清洗。

清潔外罩和門

- 不可使用研磨性的清潔劑，這可能會破壞烤箱表面，清潔烤箱外罩和玻璃門時，應使用塗有溫和的清潔劑溶液的濕布或海綿擦拭，請將清潔劑塗到濕布或者海綿上再進行清潔，切勿直接塗到烤箱表面。
- 空氣烤箱以及所有配件表面徹底乾燥後再通電使用。



警告！切勿將設備、電源線、插頭侵入水中或其他液體中，以免發生觸電危險或功能故障。

清潔烤箱內部

- 每次使用後把接屑盤取出，倒掉食物殘渣，用柔軟、濕潤的海綿擦拭，不可使用研磨性的清潔劑，請將清潔劑塗到濕布或者海綿上再進行清潔，切勿直接塗到接屑盤表面，洗淨後吹幹再放回烤箱內。

清潔烤架、烤盤、炸籃、轉叉和取食夾

- 將所有配件浸泡在熱的洗潔精溶液清洗，不可使用研磨性清潔劑或者金屬洗碗刷，因為它們可能損壞配件表面。
- 為了延長配件的壽命，我們不建議把配件放在洗碗機裡。

存放

- 確保烤箱和所有配件已清潔併晾乾。
- 確保門是關閉的。
- 將烤箱直立放置在支架上，不要放置在潮濕或高溫的環境中。

故障排除

可能出現的問題	可能原圖	怎麼處理
烤箱無法啟動	沒有插入電源	確保已經插上了電源
	沒有開啟烤箱	按下電源鍵啟動烤箱
	烤箱門沒有完全關閉	確保烤箱門已關好
蒸汽從烤箱門的頂部溢出	正在烹飪高水分的食物	這屬於正常現象，烤箱門通過排氣來釋放從高水分的食物中產生的蒸汽，如冷凍麵包等
有白煙從烤箱內冒出	第一次使用烤箱	這屬於正常現象，烤箱在第一次使用會產生一些白煙，建議在不放入食物的情況下設置最高溫度，讓烤箱工作18–20分鐘，以消除煙霧
	正在烹飪高油脂食物	這屬於正常現象，油炸過膩的食物會導致油漏入加熱器或烤盤或接屑盤，油會產生白煙，不影響烹飪
	烤盤或接屑盤或加熱器任然含有油脂殘留或以前使用過了	確保配件在每次使用後已經完全洗乾淨
有黑煙從烤箱內冒出	食物已經烤焦了	立刻關閉烤箱，並小心把食物取出
	食物份量太大了	減少食物的份量
烹飪的食物不熟	設置的溫度太低或時間太短	設置溫度高一點和時間長一點
	選擇了錯誤的功能	確保已經選擇了正確的功能
食物烹飪得不均勻	食物在烹飪時堆積在一起沒有鋪均勻	確保食物已經切的大小均勻和鋪均勻在配件上
	烤盤，烤架，炸籃的位置沒有放對	在烹飪前要把配件放在相應正確的位置上
空氣炸後，食物不夠焦脆	食物水份太高	均勻噴曬或刷少量油在事物上可增加酥脆度
屏幕顯示錯誤碼“E1”	溫度監視器短路了	拔下插頭電源，聯繫客服報修
屏幕顯示錯誤碼“E2”	溫度監視器或加熱器不能工作	拔掉電源，重新連接後再次操作，如若無法解決，聯繫客服

